

No.	PART NAME	MATERIAL	Qty	REMARKS
-----	-----------	----------	-----	---------

No.	改訂内容	日付	改訂者名
1			
2			

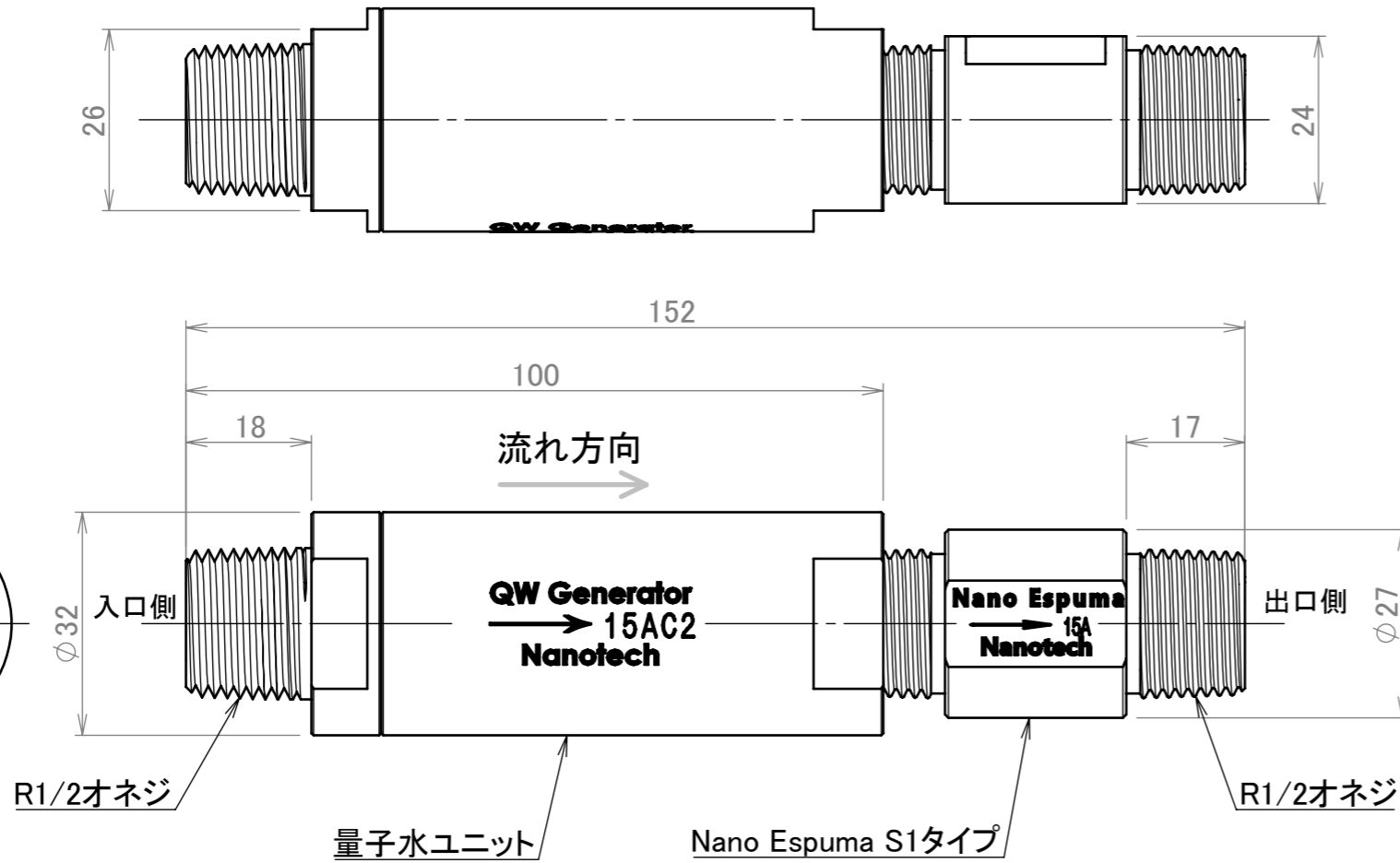

推奨参考図

※地下水を使用する場合はストレーナーやフィルター等の濾過器具を設置して下さい。

ストレーナー

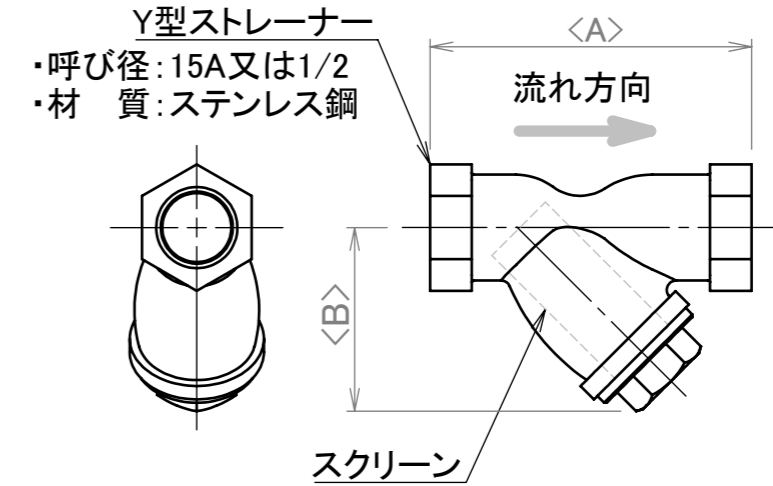

注) 寸法<A>~<D>はメーカー仕様により寸法は異なります。

標準スクリーン

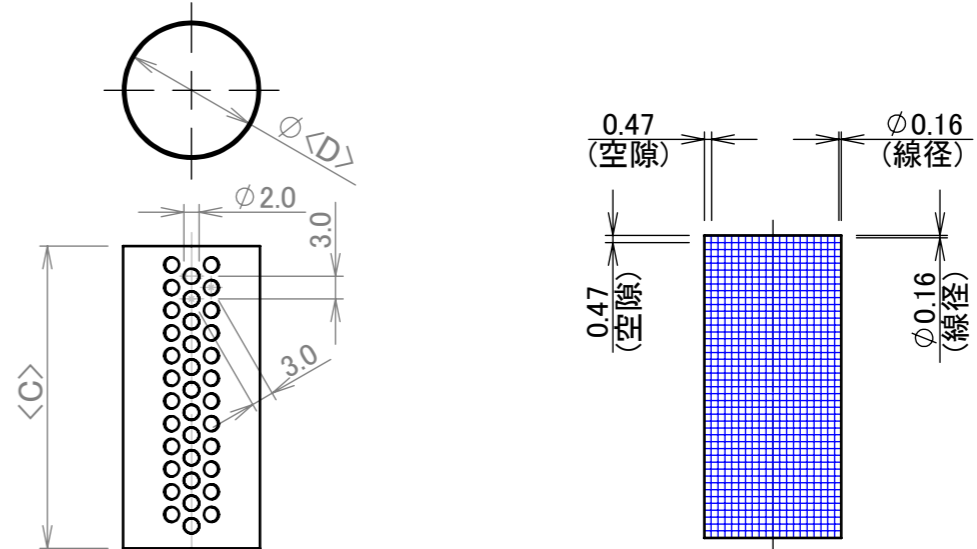

多孔穴ステンレス板

呼び径	空間率(%)
15(A), 1/2(B)	40.3

ステンレス線平織

メッシュ	線径(mm φ)	目の開き(mm)	線番(SWG)	空間率(%)
40	0.16	0.47	36.5	55.7

仕様

- ・使用圧力: 0.1~2.0 MPa
- ・材質: 本体、発生器 ステンレスSUS材
- ・使用流体: 上水道
- ・重量: 0.7kg

理論流量 (L/分)

付加圧力(MPa)	流量(L/分)	備考
0.1	22.3	
0.3	37.7	
0.5	56.4	
1.0	76.2	
1.5	92.8	
2.0	105.0	

注) 流量値は商品単体での数値であり、施工による配管や取付位置等により流量は変化します。

部品名		材質		個数		処理		機種名	
仕様図								Nano Espuma QW	
尺度	日付	製図	設計	検図	承認	図番		品番	
Free	2024/10/28					NEQ-001		00	